

LED Flood light

# 業界最高水準のLED Flood Light

約70%の省エネ効果 ※水銀灯400W対比 屋外でも使用可能

LEDモジュール120万台以上出荷済 故障率0.08%の実績



FL12A-3-150W

150W-20250lm

## 5年間製品保証 + 交換修理保証

業界トップクラスの高性能LEDモジュールと高耐性LED専用電源を搭載



### 抜群の明るさ

設計照度5m約500lx

モジュールの照射角度を組み合わせることにより直下は明るく周囲は広く照らせるよう設計しております。



### 完全防水IP68

業界最高基準をクリア

LEDモジュールは水中での点灯実験を行い、3年経過後の現在も点灯し続けております。耐塩テストに合格しております。



### 雷サージ

### 保護モジュール搭載

耐サージ高基準クリア

### 保護等級IP67

防浸型基準をクリア

湿気や流水に耐えられるよう護性の高い「防浸型」電源を採用しております。

雷サージ保護モジュールを搭載。電源本体より耐サージの抵抗は4倍で、IEC61000-4-5の基準です。

# 【FL12Aシリーズの構成について】

FL12Aシリーズは投光器専用器具(架台上・柱)として使用できます

画像				
代替品	水銀灯400W相当	水銀灯400W~250W相当	水銀灯200W~100W相当	水銀灯700W相当
推奨箇所	キャノピー上・ポール架台上	キャノピー上・ポール架台上	キャノピー上・ポール架台上	キャノピー上・ポール架台上
型番	(標準品) FL12A-3-150W	(標準品) FL12A-2-100W	(受注生産) FL12A-1-50W	(受注生産) FL12A-3-150W-M16B
モジュール数	3	2	1	3
消費電力	150 W	100 W	50 W	150 W
全光束	20250 lm	13500 lm	6750 lm	25500 lm
発光効率	135 lm/W	135 lm/W	135 lm/W	170 lm/W
色温度	標準 5700K (5000K/4000K/3000K可能)			
照射角度	110°(その他オーダー)			
寸法及び重量	W325×D200×H410 6.4kg	W325×D200×H300 5.0kg	W325×D200×H250 3.6kg	W325×D200×H410 6.4kg
動作温度	-40℃ ~ +50℃			
保護等級	LEDモジュールIP68 / 電源IP67			
保護対策	雷サージ15kV			
設計寿命	60,000時間			

## 【器具寸法】

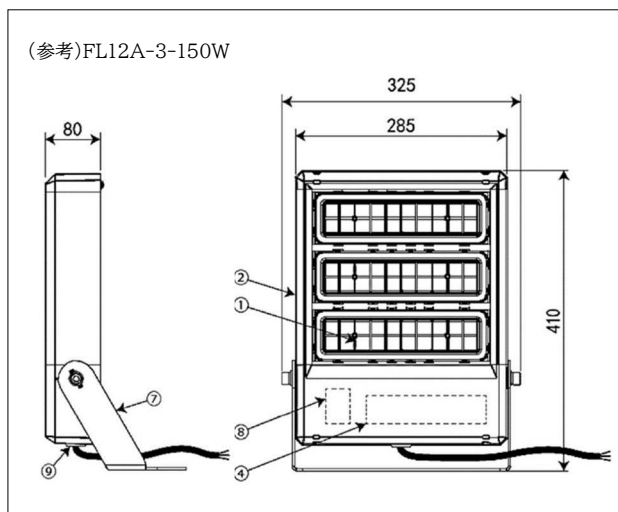

## 【Φ89.1用ポールアダプタ】



## 【設置写真】



**省エネ効果 約75%**

※400W水銀灯対比

**既存照明より明るい**

※設置環境によります

**設計寿命60,000時間**

※メンテナンスコストの大幅削減

**安心の5年保証**

※製品保証と工事保証をセット

**Goodme**  
**株式会社グッドワン**

〒104-0032

東京都中央区八丁堀2-13-2 ドミノビル7F

TEL 03-6280-0177

FAX 03-6280-0178

<http://www.gd-one.com/>